

**NABO**

KT 1205



Gebrauchsanleitung

Kühlschrank

# Bedienungsanleitung

## Entsorgungshinweise

- ❑ Altgeräte sind kein wertloser Abfall! Durch umweltgerechte Entsorgung können wertvolle Rohstoffe wiedergewonnen werden.
- ❑ Bei ausgedienten Geräten Netzstecker ziehen und durch das Durchtrennen des Netzkabels das Gerät unbrauchbar machen.
- ❑ Bei Geräten mit Schloss: das Schloss entfernen. Sie verhindern damit, dass sich spielende Kinder einsperren und in Lebensgefahr kommen.
- ❑ Kältegeräte enthalten Kältemittel und in der Isolierung Gase, die eine fachgerechte Entsorgung erfordern. Achten Sie darauf, dass die Rohre bis zur Entsorgung nicht beschädigt werden.
- ❑ Die Verpackungsmaterialien Ihres neuen Gerätes sind umweltverträglich und wiederverwertbar. Bitte helfen Sie mit und entsorgen Sie die Verpackung umweltgerecht.
- ❑ Die Verpackung darf nicht spielenden Kindern überlassen werden. Es besteht Erstickungsgefahr durch Faltkartons und Folien.
- ❑ Über aktuelle Entsorgungswege informieren Sie sich bitte bei Ihrem Fachhändler oder bei Ihrer Gemeindeverwaltung.

## Sicherheitshinweise

- ❑ Lesen Sie bitte vor Inbetriebnahme des Gerätes die Bedienungsanleitung und alle beigelegten Unterlagen sorgfältig durch. Sie enthalten wichtige Hinweise für die Installation, den Gebrauch und die Wartung des Gerätes.
- ❑ Die Gebrauchs- und Montageanweisung sorgfältig aufbewahren.
- ❑ Bei nicht bestimmungsgemäßem Gebrauch oder falscher Handhabung kann keine Haftung für evtl. auftretende Schäden übernommen werden.
- ❑ Beschädigtes Gerät nicht in Betrieb nehmen.
- ❑ Nehmen Sie Anschluss und Aufstellung nach der Montageanweisung vor.
- ❑ Achten Sie darauf, dass die Spannung Ihres örtlichen Netzanschlusses mit der Angabe auf dem Typenschild bzw. der Bedienungsanleitung übereinstimmt.
- ❑ Verwenden Sie zum Reinigen auf keinen Fall ein Dampfreinigungsgerät. Der Dampf kann an spannungsführende Teile des Gerätes gelangen und einen Kurzschluss oder Stromschlag verursachen.
- ❑ Die elektrische Sicherheit des Gerätes ist nur gewährleistet, wenn das Erdungssystem der Hausinstallation vorschriftsmäßig installiert ist.

- ❑ Überprüfen Sie regelmäßig, ob die Anschlussleitung nicht beschädigt ist. Bei einer Beschädigung der Anschlussleitung oder des Gerätes, dieses nicht mehr benutzen. Lassen Sie es von einem autorisierten Servicebetrieb reparieren.
- ❑ Im Fehlerfall, bei Wartung und bei der Reinigung das Gerät vom Netz trennen. Netzstecker ziehen oder Sicherung ausschalten.
- ❑ Am Netzstecker ziehen, nicht am Anschlusskabel.
- ❑ Reparaturen an Elektrogeräten dürfen nur von Fachkräften durchgeführt werden.
- ❑ Durch unsachgemäße Reparaturen können erhebliche Gefahren für den Benutzer entstehen.
- ❑ Benutzen Sie das Gerät nur zu Haushaltszwecken, wie in der Bedienungsanleitung angegeben.
- ❑ Flaschen mit hochprozentigem Alkohol nur stehend und dicht verschlossen lagern.
- ❑ Erzeugnisse mit brennbaren Treibgasen (z. B. Sahnespender, Spraydosen) und explosive Stoffe nicht im Gerät lagern – Explosionsgefahr!
- ❑ Be- und Entlüftungsöffnungen für das Gerät nicht abdecken oder zustellen.
- ❑ Sockel, Auszüge, Türen usw. nicht als Trittbrett oder zum Abstützen missbrauchen.
- ❑ Kinder nicht mit dem Gerät spielen lassen.
- ❑ Bei Geräten mit Schloss, Schlüssel außer Reichweite von Kindern aufbewahren.
- ❑ Kinder sollten beaufsichtigt werden, um sicherzustellen, dass sie nicht mit dem Gerät spielen.
- ❑ Dieses Gerät darf nicht benutzt werden von Kindern und Personen mit eingeschränkter geistiger Fähigkeit oder mangelndem Wissen, es sei denn, sie werden durch eine für ihre Sicherheit zuständige Person beaufsichtigt oder erhalten Anweisung, wie das Gerät zu nutzen ist.
- ❑ **Dieses Gerät enthält in geringer Menge das Kältemittel Isobutan (R 600a), das brennbar ist.**
- ❑ **Beim Transportieren und Aufstellen des Gerätes darauf achten, dass keine Teile des Kältemittelkreislaufes beschädigt werden. Bei Beschädigungen offenes Feuer oder Zündquellen vermeiden und den Raum, in dem das Gerät steht, gut durchlüften.**
- ❑ **Warnung: Zum Beschleunigen des Abtauvorgangs keine anderen Hilfsmittel oder Einrichtungen als die vom Hersteller empfohlenen benutzen.**

### Konformitätserklärung

Hiermit erklärt die Baytronic Handels GmbH, dass das NABO Kühlgerät "KT 1205" den gesetzlichen Anforderung der Richtlinien: 2014/35/EU (LVD), 2014/30/EU (EMC), 2009/125/EC (ERP) und 2011/65/EU (ROHS) entspricht..



Die vollständige Konformitätserklärung finden Sie unter [www.nabo.at/service/archiv](http://www.nabo.at/service/archiv)

# Bestimmungsgemäße Verwendung

- ❑ Das Gerät eignet sich zum Kühlen von Lebensmitteln.
- ❑ Es ist für die Verwendung im Haushalt bestimmt.
- ❑ Wird das Gerät zweckentfremdet oder falsch bedient, kann vom Hersteller keine Haftung für eventuelle Schäden übernommen werden.
- ❑ Es entspricht den einschlägigen Sicherheitsbestimmungen für Elektrogeräte.
- ❑ Der Kältekreislauf ist auf Dichtheit geprüft.

## Nach dem Transport

- ❑ Bevor Sie das Gerät an das Stromnetz anschließen, lassen Sie es mindestens 12 Stunden stehen, um durch den Transport hervorgerufene Störungen am Kältesystem auszuschließen.
- ❑ Reinigen Sie das Gerät, besonders gründlich das Geräteinnere (beachten Sie den Abschnitt Reinigung).
- ❑ Falls sich die Innenausstattung des Gerätes nicht an ihrem Platz befindet, ordnen Sie sie nach der Anweisung im Abschnitt Beschreibung des Gerätes ein.

## Elektrischer Anschluss

Geräte nur an 220 – 240 V / 50 Hz Wechselspannung über eine vorschriftsmäßig installierte Schutzkontaktsteckdose anschließen. Die Steckdose muss mit einer 10 Ampere Sicherung oder höher abgesichert sein.



### WICHTIG

Das Gerät muss unbedingt vorschriftsmäßig geerdet sein. Zu diesem Zweck ist der Stecker des Anschlusskabels mit dem dafür vorgesehenen Kontakt versehen.

**Warnung! Auf keinen Fall darf das Gerät an elektronische „Energiesparstecker“ (z.B. Sava Plug) und an Wechselrichter, die Gleichstrom in 230 V Wechselstrom umwandeln, angeschlossen werden (z.B. Solaranlagen, Schiffsnetze).**

Verwenden Sie keine Verlängerungskabel. Verwenden Sie eine Steckdose, die nicht mit einem Schalter ausgeschaltet werden kann. Es wird empfohlen, das Gerät an einen separaten Stromkreis anzuschließen.



## Reinigung des Kühlschranks

- ❑ Vor dem Reinigen trennen Sie das Gerät vom Stromnetz!
- ❑ Beim Reinigen dürfen keine groben, aggressiven Reinigungsmittel verwendet werden, da die Oberfläche sonst beschädigt werden könnte. Die Außenwände des Gerätes nur mit Wasser und einem milden Reinigungsmittel reinigen.
- ❑ Entfernen Sie die abnehmbare Ausstattung im Geräteinneren und reinigen Sie sie mit Wasser und einem milden Reinigungsmittel. Die Kunststoffteile sind nicht zum Spülen im Geschirrspüler geeignet.
- ❑ Den leergeäumten Innenraum des Gerätes reinigen Sie mit lauwarmem Wasser, dem Sie ein wenig Essig zufügen.
- ❑ Staub auf dem Verflüssiger an der Rückwand des Gerätes entfernen Sie mit einer weichen, nichtmetallischen Bürste oder einem Staubsauger.
- ❑ Nach dem Reinigen schließen Sie das Gerät wieder an das Stromnetz an, schalten Sie es ein und legen Sie die Lebensmittel wieder hinein.

## Außerbetriebsetzung des Kühlschranks

- ❑ Wird das Gerät eine längere Zeit nicht benutzt, drehen Sie den Regler zur Einstellung der Temperatur in die Stellung **OFF**.
- ❑ Trennen Sie den Kühlschrank vom Stromnetz.
- ❑ Entleeren Sie das Gerät und tauen Sie es ab, danach reinigen Sie den Kühlschrank wie unter "Reinigung des Gerätes" beschrieben.
- ❑ Lassen Sie die Tür leicht offen.

## Energiespartips

- ❑ Stellen Sie das Gerät in einen kühlen, gut belüfteten Raum. Schützen Sie es vor direkter Sonnenbestrahlung und stellen Sie es nicht im Bereich einer Wärmequelle (z.B. Heizkörper) auf.
- ❑ Die Be- und Entlüftungsöffnungen des Gerätes dürfen nicht zugestellt werden.
- ❑ Warme Speisen erst nach dem Abkühlen in den Kühlschrank geben.
- ❑ Zum Auftauen Gefrierwaren in den Kühlraum legen. Sie nutzen damit die Kälte, die in der Gefrierware steckt, zur Kühlung der Lebensmittel im Kühlraum.
- ❑ Gerätetüren nur so lange wie nötig öffnen. Je kürzer die Gerätetür offen steht, um so geringer ist die Eisbildung.
- ❑ Wärmetauscher (schwarzes Gitter) auf der Geräterückseite alle zwei Jahre reinigen.

# Beschreibung des Kühlschranks

- 1. Abstellflächen** (die Anzahl der Abstellflächen hängt vom Modell ab)  
Die Abstellfläche ist im Geräteinneren beliebig verstellbar.
- 2. Obst- und Gemüsefach**  
Der Behälter befindet sich unter der Glasplatte. Hier entsteht eine Feuchtigkeit, die günstig auf das gelagerte Obst und Gemüse wirkt (geringere Austrocknung).
- 3. Innentür**  
Die Innentür ist mit Abstellflächen oder Behältern für die Lagerung von Käse, Butter, Eiern, Joghurt und kleinen Packungen, wie Tuben, Dosen usw. ausgestattet. Im unteren Teil der Innentür ist Platz für Flaschen.
- 4. Innenbeleuchtung des Kühlschranks**  
Die Lampe der Innenbeleuchtung leuchtet, wenn die Tür offen ist (auch in der Stellung OFF).

**Hinweis: Die Innenausstattung des Gerätes kann je nach Modell variieren.**

## Bedienung des Kühlschranks: Temperatureinstellung

Das Gerät wird mit dem Drehknopf, der im Geräteinneren angebracht ist, bedient. Die Einstellmöglichkeiten des Temperaturreglers reichen von der Stellung **OFF (0)** bis **6**.

Höhere Stellungen am Knopf (gegen **6**) bedeuten niedrigere Temperaturen (kälter) in allen Geräteabteilen. Die Temperatur im Kühlschranksinneren kann auch unter 0°C sinken. Wählen Sie eine sehr hohe Einstellung nur, wenn eine niedrigere Kühltemperatur gewünscht ist und empfohlen wird.

Bei normaler Raumtemperatur empfehlen wir die mittlere Einstellung. Eine Änderung der Umgebungstemperatur beeinflusst die Temperatur im Gerät. Die Einstellung am Temperaturregler sollten Sie entsprechend anpassen.

In der Stellung **OFF (0)** kühlt das Gerät nicht (das Kühlsystem ist abgeschaltet), steht jedoch unter Spannung (die Lampe leuchtet, wenn Sie die Kühlschrankschranktür öffnen). Die Temperatur im Kühlschrank hängt auch von der Häufigkeit des Türöffnens ab.

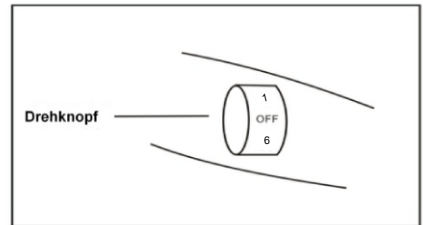

# Betriebsgeräusche

Um die gewählte Temperatur konstant zu halten, schaltet Ihr Gerät von Zeit zu Zeit den Kompressor ein. Die dabei entstehenden Geräusche sind funktionsbedingt. Sie verringern sich automatisch, sobald das Gerät die Betriebstemperatur erreicht hat. Es können z.B. folgende Geräusche auftreten.

**Brummen** kommt vom Motor (Kompressor). Es kann kurzfristig etwas lauter werden, wenn sich der Motor einschaltet.

**Blubbern, Gurgeln** oder **Surren** kommt vom Kältemittel, das durch die Rohre fließt.

**Klicken** ist immer dann zu hören, wenn der Thermostat den Motor ein- oder ausschaltet.

**Knackgeräusche** können auftreten, wenn die automatische Abtauung erfolgt oder sich das Gerät abkühlt bzw. erwärmt.

**Sollten die funktionsbedingten Geräusche zu laut sein, kann es folgende Ursachen haben.**

## **Das Gerät steht uneben**

Bitte richten Sie das Gerät mit Hilfe einer Wasserwaage eben ein. Verwenden Sie dazu die Schraubfüße oder legen Sie etwas unter.

## **Das Gerät „steht an“**

Bitte rücken Sie das Gerät von anstehenden Möbeln oder Geräten weg.

## **Schubladen, Körbe oder Abstellflächen wackeln oder klemmen**

Prüfen Sie bitte die herausnehmbaren Teile und setzen Sie sie eventuell neu ein.

## **Flaschen oder Gefäße berühren sich**

Rücken Sie bitte die Flaschen oder Gefäße leicht auseinander.



# Lagerung von Lebensmitteln im Kühlschrank

Entscheidende Faktoren für die Qualität des Aufbewahrens von Lebensmitteln sind der korrekte Gebrauch des Gerätes, die richtige Verpackung der Lebensmittel, die Wahl und Aufrechterhaltung der angemessenen Temperatur und die Beachtung der hygienischen Vorschriften.

- ❑ Sämtliche Lebensmittel, die im Kühlschrank gelagert werden, müssen entsprechend verpackt sein, damit sie keinen Geruch oder Feuchte abgeben oder annehmen. Die Verpackung kann mittels Polyäthylen-Folie oder -Beuteln, Alu-Folie, Fettpapier u.ä. erfolgen oder in bedeckten Behältern oder Flaschen.
- ❑ Vor dem Einlegen in den Kühlschrank sollte die Verkaufsverpackung vom Lebensmittel entfernt werden.
- ❑ Die Lebensmittel sollten systematisch verpackt werden, damit die Lebensmittel nicht miteinander in Berührung kommen und es zu keinen Vermischungen von Geruch oder Geschmack kommt. Eine gute Luftzirkulation um die Lebensmittel muss gewährleistet sein.
- ❑ Im Gerät dürfen keine explosiven und leicht entflammaren Stoffe aufbewahrt werden.
- ❑ Flaschen mit hochprozentigem Alkohol müssen dicht verschlossen und stehend gelagert werden.
- ❑ Die Lebensmittel dürfen die Rückwand des Kühlschranks nicht berühren!
- ❑ Die Lebensmittel vor dem Einlegen gut abkühlen.
- ❑ Knusprige und empfindliche Lebensmittel sollen in den kältesten Bereichen des Gerätes aufbewahrt werden.
- ❑ Einige organische Lösungen, ätherische Öle in Zitronen- und Orangenschalen, Säure in Butter u.ä. können bei langandauernder Berührung mit den Kunststoffoberflächen oder Dichtungen deren Beschädigung und vorzeitige Alterung verursachen.
- ❑ Unangenehmer Geruch im Kühlschrank deutet an, dass das Geräteinnere unsauber ist oder dass sich im Kühlschrank verdorbene Lebensmittel befinden. Den Geruch können Sie entfernen oder mildern, indem Sie dem Wasser zur Reinigung des Geräteinneren einige Tropfen Essig zugeben. Darüber hinaus können auch Filter mit aktiver Kohle, welche die Luft reinigen bzw. Gerüche neutralisieren, verwendet werden.
- ❑ Wenn Sie für einige Tage verreisen, entfernen Sie alle leicht verderblichen Lebensmittel aus dem Kühlschrank.

## Aufbewahrungszeit von Lebensmitteln im Kühlschrank

Lebensmittel	Lagerzeit (in Tagen)													
	1	2	3	4	5	6	7	8	9	10	11	12	13	14
Butter	+	+	+	+	+	+	+	=	=	=	=	=		
Eier	+	+	+	+	+	+	+	+	+	+	=	=	=	=
Fleisch: rohes in einem Stück	+	+	=											
Rohes Gehacktes	+	=												
Rauchfleisch	+	+	+	+	+	+	+	+	+	+	=	=	=	=
Fisch	+	=												
Mandarinen	+	+	+	+	+	+	+	+	+	+	=	=	=	=
Wurzelgemüse	+	+	+	+	+	+	+	+	=	=	=	=	=	=
Käse	+	+	+	+	=	=	=	=	=	=	=	=	=	=
Süßigkeiten	+	+	=	=	=	=								
Obst	+	+	=	=	=	=	=	=	=	=				
Fertiggerichte	+	+	=	=										

Legende: + empfohlene Lagerzeit = mögliche Lagerzeit

## Austausch der Glühlampe

Vor dem Austausch der Glühlampe trennen Sie unbedingt das Gerät vom Stromnetz. Drücken Sie mit den Fingern von der Rückseite den Deckel, der die Glühlampe verdeckt, so dass er aus seiner Position herauspringt. Nehmen Sie danach den Deckel ab, und tauschen Sie die Glühlampe gegen eine neue aus (E14, max. 15 W).

**Für die Glühlampe leisten wir keine Garantie!**

# Wechsel des Türanschlages

Das Gerät wird mit einem rechten Türanschlag ausgeliefert. Die Türscharniere befinden sich auf der rechten Seite. Um die Tür zur anderen Seite öffnen zu können, muss der Türanschlag gewechselt werden.

**Achtung: Die folgenden Arbeiten sollten von einem Fachmann durchgeführt werden. Um das Gerät während des Umbaus sicher halten zu können, sind mindestens zwei Personen erforderlich.**

Um den Türanschlag der Tür zu wechseln, gehen Sie wie folgt vor.

- ❑ Falls das Gerät bereits in Betrieb war, schalten Sie das Gerät am Temperaturregler auf OFF und ziehen Sie den Netzstecker aus der Steckdose. Das Gerät muss vollständig entleert sein.
- ❑ Lösen Sie den Deckel des Gerätes, indem Sie die zwei Schrauben an der Hinterseite des Deckels durch die vorgesehenen Löcher herausdrehen. Heben Sie den Deckel hinten an und nehmen Sie den Deckel nach vorne ab. Legen Sie den Deckel und die Schrauben an einer sicheren Stelle ab.
- ❑ Legen Sie das Gerät auf die flache rechte Seite, so dass Sie von allen Richtungen ausreichend Platz für die Montage haben.
- ❑ Schrauben Sie das Scharniergelenk ab.
- ❑ Bevor Sie das Scharniergelenk befestigen, drehen Sie dieses um 180°.
- ❑ Entfernen Sie die beiden Schrauben, die das untere Scharniergelenk auf der rechten Seite des Gefrierschranks sichern.
- ❑ Entfernen Sie den eingeschraubten Standfuß und schrauben Sie ihn an der rechten Seite wieder an.
- ❑ Setzen Sie die Tür in der gewünschten neuen Öffnungsrichtung ein und achten Sie darauf, dass der Stift richtig in die Buchse im unteren Rahmenteil (Loch) gelangt.
- ❑ Schrauben Sie das obere Scharniergelenk, das Sie zuvor in Schritt 3 entfernt haben, an der linken Seite des Gefrierschranks an. Achten Sie auch hier darauf, dass der Stift richtig in die Buchse im oberen Rahmenteil (Loch) gelangt.
- ❑ Sichern Sie das untere Scharniergelenk zunächst locker. Ziehen Sie die Schrauben erst dann fest, wenn die Tür richtig ausgerichtet und geschlossen ist.
- ❑ Montieren Sie nun die Abdeckplatte in umgekehrter Reihenfolge.



## Entsorgung



Das Symbol der durchgestrichenen Abfalltonne auf Rädern auf dem Produkt oder seiner Verpackung bedeutet, dass das Gerät nicht im Hausmüll entsorgt werden darf, sondern eine separate Entsorgung erfordert. Sie können das Altgerät kostenfrei bei einer geeigneten kommunalen Sammelstelle für Elektro- und Elektronikaltgeräte, z.B. einem Wertstoffhof, abgeben. Die Adressen erhalten Sie von Ihrer Stadt- bzw. Kommunalverwaltung. Alternativ können Sie kleine Elektroaltgeräte mit einer Kantenlänge bis zu 25 cm bei Händlern mit einer Verkaufsfläche für Elektro- und Elektronikgeräte von mind. 400 m<sup>2</sup> oder Lebensmittelhändlern mit einer Gesamtverkaufsfläche von mind. 800 m<sup>2</sup>, die zumindest mehrmals im Jahr Elektro- und Elektronikgeräte anbieten, unentgeltlich zurückgeben. Größere Altgeräte können beim Neukauf eines Geräts der gleichen Geräteart, das im Wesentlichen die gleichen Funktionen wie das neue Gerät erfüllt, bei einem entsprechenden Händler kostenfrei zurückgegeben werden. Bezüglich der Modalitäten der Rückgabe eines Altgeräts im Fall der Auslieferung des neuen Geräts, wenden Sie sich bitte an Ihren Händler.

Bitte Entnehmen Sie – sofern möglich – vor der Entsorgung des Produkts sämtliche Batterien und Akkus sowie alle Lampen, die zerstörungsfrei entnommen werden können.

Wir weisen darauf hin, dass Sie für die Löschung personenbezogener Daten auf dem zu entsorgenden Gerät selbst verantwortlich sind.

## Entsorgung



Das Symbol der durchgestrichenen Abfalltonne auf Rädern auf dem Produkt oder seiner Verpackung bedeutet, dass das Gerät nicht im Hausmüll entsorgt werden darf, sondern eine separate Entsorgung erfordert. Sie können das Altgerät kostenfrei bei einer geeigneten kommunalen Sammelstelle für Elektro- und Elektronikaltgeräte, z.B. einem Wertstoffhof, abgeben. Die Adressen erhalten Sie von Ihrer Stadt- bzw. Kommunalverwaltung. Alternativ können Sie Elektroaltgeräte beim Kauf eines neuen Geräts der gleichen Art und mit derselben Funktion bei einem stationären Händler unentgeltlich zurückgeben. Bezüglich der Modalitäten der Rückgabe eines Altgeräts im Fall der Auslieferung des neuen Geräts, wenden Sie sich bitte an Ihren Händler.

Bitte Entnehmen Sie – sofern möglich – vor der Entsorgung des Produkts sämtliche Batterien und Akkus sowie alle Lampen, die zerstörungsfrei entnommen werden können.

Wir weisen darauf hin, dass Sie für die Löschung personenbezogener Daten auf dem zu entsorgenden Gerät selbst verantwortlich sind.

Das Gerät kann Stoffe enthalten, die bei falscher Entsorgung Umwelt und menschliche Gesundheit gefährden können. Das Materialrecycling hilft, Abfall zu reduzieren und Ressourcen zu schonen. Durch die getrennte Sammlung von Altgeräten und deren Recycling tragen Sie zur Vermeidung negativer Auswirkungen auf die Umwelt und die menschliche Gesundheit bei.

# Technische Daten

Kühlschrank	KT 1205
Klimaklasse	ST/N
Nutzzinhalt Gesamt	111 Liter
Nutzzinhalt Kühlteil	111 Liter
Nutzzinhalt Gefrierteil	0 Liter
Stromversorgung	220–240 V~ 50Hz
Lampe Leistungsaufnahme	MAX 2W
Abmessungen(B X T X H)	50.1x54.0x84.5 cm
Gewicht	24.4kg
Kühlmitter	R600a

Vertrieb durch:  
BAYTRONIC HandelsgmbH  
Harterfeldweg 4  
A-4481 Asten  
Hotline: 0900 15 00 52 (45 Cent/Min)  
[www.nabo.at](http://www.nabo.at)

Tabelle 1 Klimaklassen

Klimaklasse	Symbol	Umgebungstemperaturbereich °C
Kaltgemäßigt	SN	+10 – +32
Kühlgemäßigt	N	+16 – +32
Subtropisch	ST	+16 – +38
Tropisch	T	+16 – +43

Kaltgemäßigt: Dieses Kühlgerät ist für den Betrieb in einem Umgebungstemperaturbereich von 10 °C bis 32 °C vorgesehen;

Kühlgemäßigt: Dieses Kühlgerät ist für den Betrieb in einem Umgebungstemperaturbereich von 16 °C bis 32 °C vorgesehen;

Subtropisch: Dieses Kühlgerät ist für den Betrieb in einem Umgebungstemperaturbereich von 16 °C bis 38 °C vorgesehen;

Tropisch: Dieses Kühlgerät ist für den Betrieb in einem Umgebungstemperaturbereich von 16 °C bis 43 °C vorgesehen;

Speziell für den neuen EU-Standard:

Die in der nachstehenden Tabelle aufgeführten Ersatzteile können über den Kanal \_\_\_\_\_ bezogen werden.

Ersatzteil	Bereitgestellt für	Für die Beschaffung benötigte Mindestzeitdauer
Thermostate	Professionelles Wartungspersonal	Mindestens 7 Jahre nach Markteinführung des letzten Modells
Temperatursensoren	Professionelles Wartungspersonal	Mindestens 7 Jahre nach Markteinführung des letzten Modells
Platinen	Professionelles Wartungspersonal	Mindestens 7 Jahre nach Markteinführung des letzten Modells
Lichtquellen	Professionelles Wartungspersonal	Mindestens 7 Jahre nach Markteinführung des letzten Modells
Türgriffe	Fachwerkstätten und Endbenutzer/-innen	Mindestens 7 Jahre nach Markteinführung des letzten Modells
Türscharniere	Fachwerkstätten und Endbenutzer/-innen	Mindestens 7 Jahre nach Markteinführung des letzten Modells
Ablagen	Fachwerkstätten und Endbenutzer/-innen	Mindestens 7 Jahre nach Markteinführung des letzten Modells
Körbe	Fachwerkstätten und Endbenutzer/-innen	Mindestens 7 Jahre nach Markteinführung des letzten Modells
Türdichtungen	Fachwerkstätten und Endbenutzer/-innen	Mindestens 10 Jahre nach Markteinführung des letzten Modells

# CONTENTS

## 1 Safety warnings

1.1 Warning	1-2
1.2 Meanings of safety warning symbols	3
1.3 Electricity related warnings	3
1.4 Warnings for using	4
1.5 Warnings for placement	4-5
1.6 Warnings for energy	5
1.7 Warnings for disposal	5

## 2 Proper use of refrigerator

2.1 Placement	6
2.2 Levelling feet	7
2.3 Door Right-Left Change	8
2.4 Changing the Light(optional)	9
2.5 Start to use	9
2.6 Energy saving tips	9

## 3 Structure and functions

3.1 Key components	10
3.2 Functions	11

## 4 Maintenance and care of refrigerator

4.1 Overall cleaning	12
4.2 Defrosting	12
4.3 Stop using	12

## 5 Trouble shooting

13

# 1 Safety warnings

## 1.1 Warning



**Warning:** risk of fire / flammable materials

**This** appliance is intended to be used in household and similar applications such as staff kitchen areas in shops, offices and other working environments; farm houses and by clients in hotels, motels and other residential type environments; bed and breakfast type environments; catering and similar non-retail applications.

**This** appliance is not intended for use by persons (including children) with reduced physical, sensory or mental capabilities, or lack of experience and knowledge, unless they have been given supervision or instruction concerning use of the appliance by a person responsible for their safety.)

**Children** should be supervised to ensure that they do not play with the appliance.

**If** the supply cord is damaged, it must be replaced by the manufacturer, its service agent or similarly qualified persons in order to avoid a hazard.

**Do** not store explosive substances such as aerosol cans with a flammable propellant in this appliance.

**The** appliance has to be unplugged after use and before carrying out user maintenance on the appliance.

**Warning:** Keep ventilation openings, in the appliance enclosure or in the built-in structure, clear of obstruction.

**Warning:** Do not use mechanical devices or other means to accelerate the defrosting process, other than those recommended by the manufacturer.

**Warning:** Do not damage the refrigerant circuit.

**Warning:** Do not use electrical appliances inside the food storage compartments of the appliance, unless they are of the type recommended by the manufacturer.

**Warning:** Please abandon the refrigerator according to local regulators for its use flammable blowing gas and refrigerant.

**Warning:** When positioning the appliance, ensure the supply cord is not trapped or damaged.

**Warning:** Do not locate multiple portable socket-outlets or portable power supplies at the rear of the appliance.

**Do** not use extension cords or ungrounded ( two prong ) adapters.

**Danger:** Risk of child entrapment. Before you throw away your old refrigerator or freezer:

–Take off the doors.

–Leave the shelves in place so that children may not easily climb inside.

**The** refrigerator must be disconnected from the source of electrical supply before attempting the installation of accessory.



**Refrigerant** and cyclopentane foaming material used for the appliance are flammable. Therefore, when the appliance is scrapped, it shall be kept away from any fire source and be recovered by a special recovering company with corresponding qualification other than be disposed by combustion, so as to prevent damage to the environment or any other harm.

**The** necessity that, for doors or lids fitted with locks and keys, the keys be kept out of the reach of children and not in the vicinity of the refrigerating appliance, in order to prevent children from being locked inside .

**For** EN standard: This appliance can be used by children aged from 8 years and above and persons with reduce physical sensory or mental capabilities or lack of experience and knowledge if they have been given supervision or instruction concerning use of the appliance in a safe way and understand the hazards involved. Children shall not play with the appliance. Cleaning and user maintenance shall not be made by children without supervision. Children aged from 3 to 8 years are allowed to load and unload refrigerating appliances.

**To** avoid contamination of food, please respect the following instructions:



- Opening the door for long periods can cause a significant increase of the temperature in the compartments of the appliance.
- Clean regularly surfaces that can come in contact with food and accessible drainage systems.
- Clean water tanks if they have not been used for 48 h; flush the water system connected to a water supply if water has not been drawn for 5 days. (note 1)
- Store raw meat and fish in suitable containers in the refrigerator, so that it is not in contact with or drip onto other food.
- Two-star frozen-food compartments are suitable for storing pre-frozen food, storing or making ice-cream and making ice cubes. (note 2)
- One-, two- and three-star compartments are not suitable for the freezing of fresh food. (note 3)
- For appliances without a 4-star compartment: this refrigerating appliance is not suitable for freezing foodstuffs. (note 4)
- If the refrigerating appliance is left empty for long periods, switch off, defrost, clean, dry, and leave the door open to prevent mould developing within the appliance.

Note 1,2,3,4: Please confirm whether it is applicable according to your product compartment type.

**For** a freestanding appliance: this refrigerating appliance is not intended to be used as a built-in appliance.

**Any** replacement or maintenance of the LED lamps is intended to be made by the manufacturer, its service agent or similar qualified person. (See chapter 2.4 for lamp replacement)

## 1.2 Meaning of safety warning symbols

	This is a prohibition symbol. Any in compliance with instructions marked with this symbol may result in damage to the product or endanger the personal safety of the user.
	This is a warning symbol. It is required to operate in strict observance of instructions marked with this symbol; or otherwise damage to the product or personal injury may be caused.
	This is a cautioning symbol. Instructions marked with this symbol require special caution. Insufficient caution may result in slight or moderate injury, or damage to the product.

This manual contains lots of important safety information which shall be observed by the users.

## 1.3 Electricity related warnings

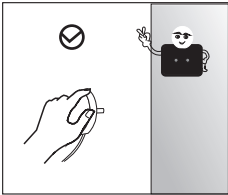

- Do not pull the power cord when pulling the power plug of the refrigerator. Please firmly grasp the plug and pull out it from the socket directly.
- To ensure safe use, do not damage the power cord or use the power cord when it is damaged or worn.
- If noise, odor and smoking happens, please unplug the power plug immediately, and contact the distributor or local service agent.

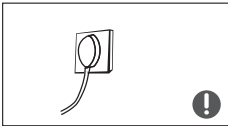

- Please use a dedicated power socket and the power socket shall not be shared with other electrical appliances. The power plug should be firmly contacted with the socket or else fires might be caused.
- Please ensure that the grounding electrode of the power socket is equipped with a reliable grounding line.

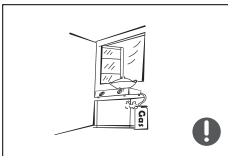

- Please turn off the valve of the leaking gas and then open the doors and windows in case of leakage of gas and other flammable gases. Do not unplug the refrigerator and other electrical appliances considering that spark may cause a fire.

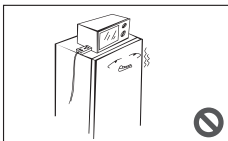

- Do not use electrical appliances on the top of the appliance, unless they are of the type recommended by the manufacturer.

## 1.4 Warnings for using

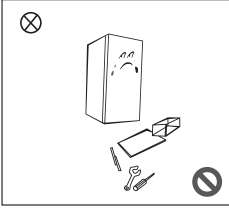

- Do not arbitrarily disassemble or reconstruct the refrigerator, nor damage the refrigerant circuit; maintenance of the appliance must be conducted by a specialist
- Damaged power cord must be replaced by the manufacturer, its maintenance department or related professionals in order to avoid danger.



- The gaps between refrigerator doors and between doors and refrigerator body are small, be noted not to put your hand in these areas to prevent from squeezing the finger. Please be gentle when close the refrigerator door to avoid falling articles.
- Do not pick foods or containers with wet hands in the freezing chamber when the refrigerator is running, especially metal containers in order to avoid frostbite.
- Please do not put your hands under or behind the appliance to prevent from being hurt



- Do not allow any child to get into or climb the refrigerator; otherwise suffocation or falling injury of the child may be caused.

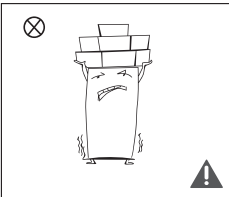

- Do not place heavy objects on the top of the refrigerator considering that objects may fall when close or open the door, and accidental injuries might be caused.
- Please pull out the plug in case of power failure or cleaning. Do not connect the refrigerator to power supply within five minutes to prevent damages to the compressor due to successive starts.

## 1.5 Warnings for placement

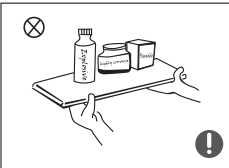

- Do not put flammable, explosive, volatile and highly corrosive items in the refrigerator to prevent damages to the product or fire accidents.
- Do not place flammable items near the refrigerator to avoid fires.

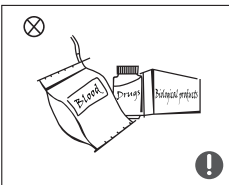

- The refrigerator is intended for household use, such as storage of foods; it shall not be used for other purposes, such as storage of blood, drugs or biological products, etc.

## 1.6 Warnings for energy

### Warning for energy

- 1) Refrigerating appliances might not operate consistently (possibility of defrosting of contents or temperature becoming too warm in the frozen food compartment) when sited for an extended period of time below the cold end of the range of temperatures for which the refrigerating appliance is designed.
- 2) The fact that effervescent drinks should not be stored in food freezer compartments or cabinets or in low-temperature compartments or cabinets, and that some products such as water ices should not be consumed too cold;
- 3) The need to not exceed the storage time(s) recommended by the food manufacturers for any kind of food and particularly for commercially quick-frozen food in food-freezer and frozen-food storage compartments or cabinets;
- 4) The precautions necessary to prevent an undue rise in the temperature of the frozen food while defrosting the refrigerating appliance, such as wrapping the frozen food in several layers of newspaper.
- 5) The fact that a rise in temperature of the frozen food during manual defrosting, maintenance or cleaning could shorten the storage life.

## 1.7 Warnings for disposal

Refrigerant and cyclopentane foaming material used for the refrigerator are flammable.

Therefore, when the refrigerator is scrapped, it shall be kept away from any fire source and be recovered by a special recovering company with corresponding qualification other than be disposed by combustion, so as to prevent damage to the environment or any other harm.



When the refrigerator is scrapped, disassemble the doors, and remove gasket of door and shelves; put the doors and shelves in a proper place, so as to prevent trapping of any child.



Correct Disposal of this product:

This marking indicates that this product should not be disposed with other household wastes. To prevent possible harm to the environment or human health from uncontrolled waste disposal, recycle it responsibly to promote the sustainable reuse of material resources. To return your used device, please use the return and collection systems or contact the retailer where the product was purchased. They can take this product for environmental safe recycling.

## 2 Proper use of refrigerator

### 2.1 Placement

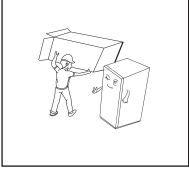

- Before use, remove all packing materials, including bottom cushions, foam pads and tapes inside of the refrigerator; tear off the protective film on the doors and the refrigerator body.
- Please leave the packing materials and other parts out of the reach of children to prevent from risk of suffocation.

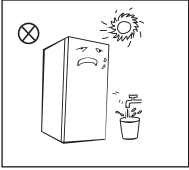

- Keep away from heat and avoid direct sunlight. Do not place the freezer in moist or watery places to prevent rust or reduction of insulating effect.
- Do not spray or wash the refrigerator; do not put the refrigerator in moist places easy to be splashed with water so as not to affect the electrical insulation properties of the refrigerator.

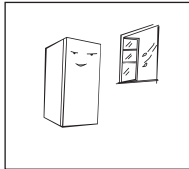

- The refrigerator is placed in a well-ventilated indoor place; the ground shall be flat, and sturdy (rotate left or right to adjust the wheel for levelling if unstable).
- Please do not use the appliance on traffic means (such as boat and so on)

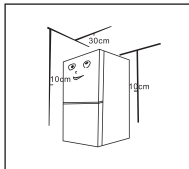

- The top space of the refrigerator shall be greater than 30cm, and The refrigerator should be placed against a wall with a free distance more than 10cm to facilitate heat dissipation.

#### ⓘ Precautions before installation:

Before installation or adjusting of accessories, it shall be ensured that the refrigerator is disconnected from power.

Precautions shall be taken to prevent fall of the handle from causing any personal injury.

## 2.2 Levelling feet

1) Schematic diagram of the leveling feet

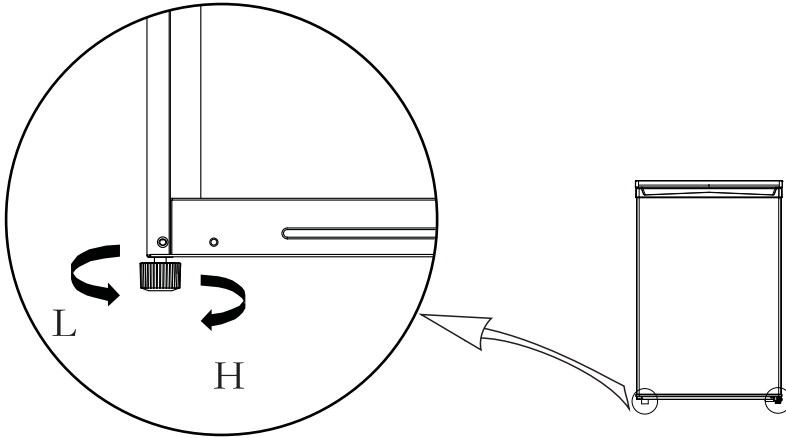







( The picture above is only for reference. The actual configuration will depend on the physical product or statement by the distributor )

3) Adjusting procedures:

- a. Turn the feet clockwise to raise the refrigerator;
- b. Turn the feet counterclockwise to lower the refrigerator;
- c. Adjust the right and left feet based on the procedures above to a horizontal level.

### 2.3 Door Right-Left Change

List of tools to be provided by the user			
	Cross screwdriver		Putty knife
	Thin-blade screwdriver		5/16" socket and ratchet
	Masking tape		Masking tape

1) Power off the refrigerator, and remove all objects from the door trays.

2) Dismantle the upper cover, fitting screws of upper hinge, and remove the upper hinge, please keep the door vertical in whole process for avoiding falling down.

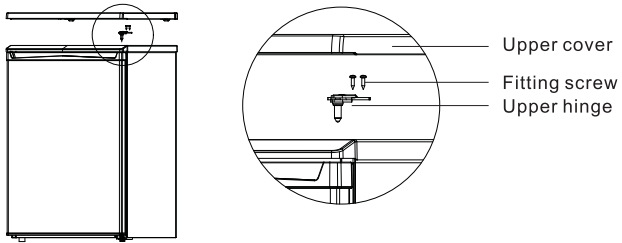

3) Dismantle the door and the bottom hinge assembly and adjustable foot, then assemble the bottom hinge assembly and adjustable foot on other side.

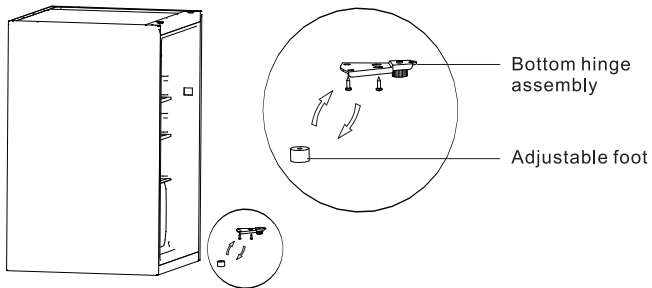

4) Put the door on bottom hinge and assemble the upper hinge, screws, and upper cover.

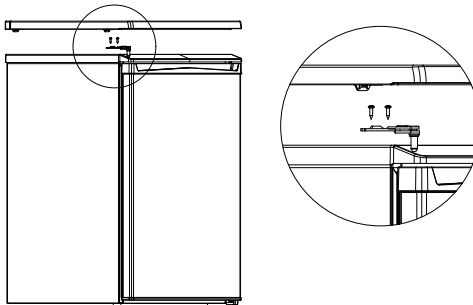

## 2.4 Changing the Light (optional)

Any replacement or maintenance of the LED lamps is intended to be made by the manufacturer, its service agent or similar qualified person.

Replacement of incandescent lamps:

Disconnecting the power supply before carrying out the bulb replacement ,

Hold and remove the light bulb cover.

Dismantle the old bulb by unscrewing it counterclockwise. replace by a new bulb (Max. 15W) by screwing it clockwise, and make sure it is fixed in the bulb holder tightly.

Reassemble the light cover and re-connect your Fridge to the power supply.

( Above is only for reference. The actual configuration will depend on the physical product or statement by the distributor )

## 2.5 Start to use

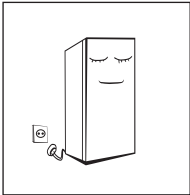

- Before initial start, keep the refrigerator still for two hours before connecting it to power supply.
- Before putting any fresh or frozen foods, the refrigerator shall have run for 2-3 hours, or for above 4 hours in summer when the ambient temperature is high.

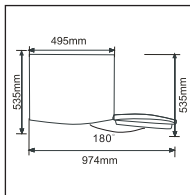

- Spare enough space for convenient opening of the doors and drawers or statement by the distributor.

## 2.6 Energy saving tips

- The appliance should be located in the coolest area of the room, away from heat producing appliances or heating ducts, and out of the direct sunlight.
- Let hot foods cool to room temperature before placing in the appliance. Overloading the appliance forces the compressor to run longer. Foods that cooled too slowly may lose quality, or spoil.
- Be sure to wrap foods properly, and wipe containers dry before placing them in the appliance. This cuts down on frost build-up inside the appliance.
- Appliance storage bin should not be lined with aluminum foil, wax paper, or paper toweling. Liners interfere with cold air circulation, making the appliance less efficient.
- Organize and label food to reduce door openings and extended searches. Remove as many items as needed at one time, and close the door as soon as possible.



## 3 Structure and functions

### 3.1 Key components

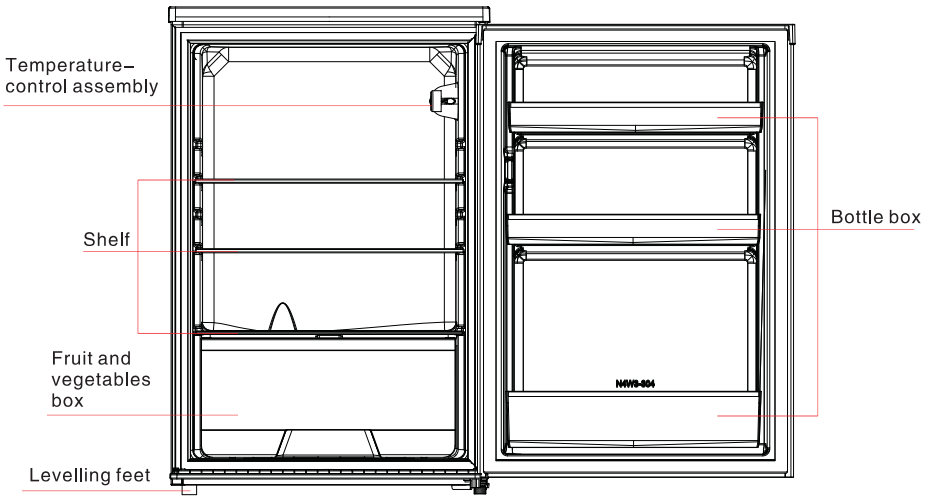

( The picture above is only for reference. The actual configuration will depend on the physical product or statement by the distributor )

#### Refrigerating chamber

- The Refrigerating Chamber is suitable for storage of a variety of fruits, vegetables, beverages and other food consumed in the short term. **Suggested storage time 3days to 5days.**  
**It is the most energy efficient to place food in the position shown in the picture above.**
- Cooking foods shall not be put in the refrigerating chamber until cooled to room temperature.
- Foods are recommended to be sealed up before putting into the refrigerator.
- The glass shelves can be adjusted up or down for a reasonable amount of storage space and easy use.

Note: Storage of too much food during operation after the initial connection to power may adversely affect the freezing effect of the refrigerator.

## 3.2 Functions

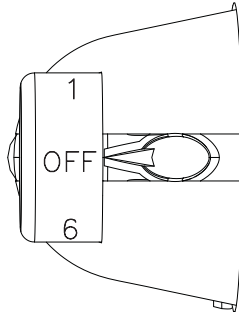

( The picture above is only for reference. The actual configuration will depend on the physical product or statement by the distributor )

The figures do not mean specific set temperature, but temperature level.

"1" means the warmest setting

"6" means the coldest setting

The higher the figure is, the lower the actual temperature inside refrigerator shall be.

"OFF" means stop running.

- **Recommended gear: Mid-range**

## 4. Maintenance and care of refrigerator

### 4.1 Overall cleaning

- Dusts behind the refrigerator and on the ground shall be timely cleaned to improve the cooling effect and energy saving.
- Check the door gasket regularly to make sure there are no debris. Clean the door gasket with a soft cloth dampened with soapy water or diluted detergent.
- The interior of the refrigerator should be cleaned regularly to avoid odor.
- Please turn off the power before cleaning interior, remove all foods, drinks, shelves, drawers, etc.
- Use a soft cloth or sponge to clean the inside of the refrigerator, with two tablespoons of baking soda and a quart of warm water. Then rinse with water and wipe clean. After cleaning, open the door and let it dry naturally before turning on the power.
- For areas that are difficult to clean in the refrigerator (such as narrow sandwiches, gaps or corners), it is recommended to wipe them regularly with a soft rag, softbrush, etc. and when necessary, combined with some auxiliary tools (such as thin sticks) to ensure no contaminants or bacterials accumulation in these areas.
- Do not use soap, detergent, scrub powder, spray cleaner, etc., as these may cause odors in the interior of the refrigerator or contaminated food.
- Clean the bottle frame, shelves and drawers with a soft cloth dampened with soapy water or diluted detergent. Dry with a soft cloth or dry naturally.
- Wipe the outer surface of the refrigerator with a soft cloth dampened with soapy water, detergent, etc., and then wipe dry.
- Do not use hard brushes, clean steel balls, wire brushes, abrasives (such as toothpastes), organic solvents (such as alcohol, acetone, banana oil, etc.), boiling water, acid or alkaline items, which may damage the cooler surface and interior. Boiling water and organic solvents such as benzene may deform or damage plastic parts.
- Do not rinse directly with water or other liquids during cleaning to avoid short circuits or affect electrical insulation after immersion.

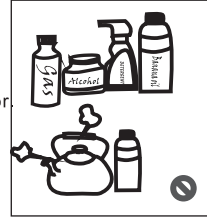

⚠ Please unplug the refrigerator for defrost and cleaning.

### 4.2 Defrost

- Unplug the power cord
- Please remove the foods from the refrigerator and place them properly to prevent foods from going bad, then prepare a water container for holding defrosting water.
- It is recommended to use a dry towel to dry the defrosting water on liner and evaporator, then wring dry the towel. Repeat the operation until defrosting completed.
- You can use the natural temperature of the natural defrosting, you can also use the ice shovel to eliminate the frost (to use plastic or wooden ice shovel to prevent damage to the liner).
- You can also use the appropriate amount of hot water to speed up defrosting, with the dry towel to dry the water after defrosting.
- Put all foods back and power on the appliance again.

### 4.3 Stop using

- Power failure: In case of power failure, even if it is in summer, foods inside the appliance can be kept for several hours; during the power failure, the times of door opening shall be reduced, and no more fresh food shall be put into the appliance.
- Long-time nonuse: The appliance shall be unplugged and then cleaned; then the doors are left open to prevent odor.
- Moving: Before the refrigerator is moved, take all objects inside out, fix the glass partitions, vegetable holder, freezing chamber drawers and etc. with tape, and tighten the levelling feet; close the doors and fix them with tape. During moving, the appliance shall not be laid upside down or horizontally, or be vibrated; the inclination during movement shall be no more than 45°. Do not hold the door and hinge when moving this unit.

⚠ The appliance shall run continuously once it is started. Generally, the operation of the appliance shall not be interrupted; otherwise the service life may be impaired

## 5 Trouble shooting

You may try to solve the following simple problems by yourself.  
If them cannot be solved, please contact the after-sales department.

Failed operation	<p>Check whether the appliance is connected to power or whether the plug is in well contact</p> <p>Check whether the voltage is too low</p> <p>Check whether there is a power failure or partial circuits have tripped</p>
Odor	<p>Odorous foods shall be tightly wrapped</p> <p>Check whether there is any rotten food</p> <p>Clean the inside of the refrigerator</p>
Long-time operation of the compressor	<p>Long operation of the refrigerator is normal in summer when the ambient temperature is high</p> <p>It is not suggestible having too much food in the appliance at the same time</p> <p>Food shall get cool before being put into the appliance</p> <p>The doors are opened too frequently</p>
Light fails to get lit	<p>Check whether the refrigerator is connected to power supply and whether the illuminating light is damaged</p> <p>Have the light replaced by a specialist</p>
Doors cannot be properly closed	<p>The door is stuck by food packages</p> <p>Too much food is placed</p> <p>The refrigerator is tilted</p>
Loud noise	<p>Check whether the floor is level and whether the refrigerator is placed stably</p> <p>Check whether accessories are placed at proper locations</p>
Door seal fails to be tight	<p>Remove foreign matters on the door seal</p> <p>Heat the door seal and then cool it for restoration (or blow it with an electrical drier or use a hot towel for heating)</p>
Water pan overflows	<p>There is too much food in the chamber or food stored contains too much water, resulting in heavy defrosting</p> <p>The doors are not closed properly, resulting in frosting due to entry of air and increased water due to defrosting</p>
Hot housing	<p>Heat dissipation of the built-in condenser via the housing, which is normal</p> <p>When housing becomes hot due to high ambient temperature, storage of too much food or shutdown of the compressor is shut down, provide sound ventilation to facilitate heat dissipation</p>
Surface condensation	<p>Condensation on the exterior surface and door seals of the refrigerator is normal when the ambient humidity is too high. Just wipe the condensate with a clean towel.</p>
Abnormal noise	<p>Buzz: The compressor may produce buzzes during operation, and the buzzes are loud particularly upon start or stop. This is normal.</p> <p>Creak: Refrigerant flowing inside of the appliance may produce creak, which is normal.</p>

**Table 1 Climate classes**

Class	Symbol	Ambient temperature range °C
Extended temperate	SN	+ 10 to + 32
Temperate	N	+ 16 to + 32
Subtropical	ST	+ 16 to + 38
Tropical	T	+ 16 to + 43

Extended temperate: 'this refrigerating appliance is intended to be used at ambient temperatures ranging from 10 °C to 32 °C';

temperate: 'this refrigerating appliance is intended to be used at ambient temperatures ranging from 16 °C to 32 °C';

Subtropical: 'this refrigerating appliance is intended to be used at ambient temperatures ranging from 16 °C to 38 °C';

Tropical: 'this refrigerating appliance is intended to be used at ambient temperatures ranging from 16 °C to 43 °C';

### Special for new European standard

The ordered parts in the following table can be acquired from channel \_:

Ordered Part	Provided by	Minimum Time Required for Provision
thermostats	Professional maintenance personnel	At least 7 years after the last model is launched on the market
temperature sensors	Professional maintenance personnel	At least 7 years after the last model is launched on the market
printed circuit boards	Professional maintenance personnel	At least 7 years after the last model is launched on the market
light sources	Professional maintenance personnel	At least 7 years after the last model is launched on the market
door handles	Professional repairers and final users	At least 7 years after the last model is launched on the market
door hinges	Professional repairers and final users	At least 7 years after the last model is launched on the market
trays	Professional repairers and final users	At least 7 years after the last model is launched on the market
baskets	Professional repairers and final users	At least 7 years after the last model is launched on the market
door gaskets	Professional repairers and final users	At least 10 years after the last model is launched on the market